

CTX - CTXi

Dati tecnici



CTX - CTXi Dati tecnici

VDI 2198

Caratteristiche	1.1	Produttore		OM	OM	OM	OM
	1.2	Modello		CTX 14	CTX 20	CTXi 14	CTXi 20
	1.3	Gruppo propulsore: elettr., diesel, benzina, gas, elettr.a rete		Elettrico	Elettrico	Elettrico	Elettrico
	1.4	Guida: timone, ad accompagn., in piedi, seduto, commission.		Timone	Timone	Timone	Timone
	1.5	Portata / Carico	Q (t)	1,4	2	1,4 (2 ⁽¹⁾)	2 (2 ⁽¹⁾)
	1.6	Baricentro	c (mm)	600	600	600	600
	1.8	Distanza carico da asse ruota di carico	x (mm)	711 ⁽²⁾	706 ⁽²⁾	645 ^{(2) (12)}	640 ^{(2) (12)}
	1.9	Distanza tra gli assi	y (mm)	1323	1323	1359 ⁽¹²⁾	1359 ⁽¹²⁾
	Pesi	2.1	Peso proprio (senza batteria)	kg	971 ⁽³⁾	1013 ⁽³⁾	1062 ⁽³⁾
2.2		Carico per asse a carico con operatore (ant./ post.)	kg	1620 / 1011 ⁽³⁾	2208 / 1101 ⁽³⁾	1619 / 1222 ^{(3) (11)}	2194 / 1289 ^{(3) (11)}
2.3		Carico per asse a vuoto con operatore (ant./ post.)	kg	338 / 893 ⁽³⁾	368 / 940 ⁽³⁾	358 / 1083 ^{(3) (11)}	382 / 1101 ^{(3) (11)}
Ruote e telaio	3.1	Gommatura piena, superelas., pneumatico, poliuretano		Poliuretano	Poliuretano	Poliuretano	Poliuretano
	3.2	Dimensioni ruote anteriori	mm	230 / 140	230 / 140	230 / 140	230 / 140
	3.3	Dimensioni ruote posteriori	mm	85 x 90	85 x 70	85 x 70	85 x 70
	3.5	Ruote: quantità anteriori / posteriori (x=motrice)		2 / 1x-1	4 / 1x-1	4 / 1x-1	4 / 1x-1
	3.6	Carreggiata anteriore	b10 (mm)	380	380	380	380
	3.7	Carreggiata posteriore	b11 (mm)	578	578	578	578
Dimensioni ed ingombri	4.2	Altezza montante chiuso	h1 (mm)	2327	2327	2332	2332
	4.3	Alzata libera	h2 (mm)	140	90	140	90
	4.4	Sollevamento	h3 (mm)	3580	3580	3580	3580
	4.5	Alzata montante sfilato	h4 (mm)	4066 ⁽⁴⁾	4088 ⁽⁴⁾	4070 ⁽⁴⁾	4092 ⁽⁴⁾
	4.6	Alzata iniziale	h5 (mm)	/	/	135	135
	4.9	Altezza timone in posizione di marcia (min / max)	h14 (mm)	1145 / 1342	1145 / 1342	1145 / 1342	1145 / 1342
	4.15	Altezza forche abbassate	h13 (mm)	86	86	91	91
	4.19	Lunghezza totale (pedana su / giù)	l1 (mm)	2049 / 2376	2064 / 2381	2161 / 2485	2168 / 2492
	4.20	Lunghezza compresa spalla forche (pedana su / giù)	l2 (mm)	899 / 1226	914 / 1231	1007 / 1330	1012 / 1335
	4.21	Larghezza totale	b1 (mm)	860	860	860	860
	4.22	Dimensione forche	s/e/l (mm)	66 / 190 / 1150	61 / 200 / 1150	66 / 190 / 1150	61 / 200 / 1150
	4.24	Larghezza frontale	b3 (mm)	680	680	680	680
	4.25	Scartamento esterno forche	b5 (mm)	570	570	570	570
	4.31	Luce libera sotto il montante a carico	m1 (mm)	/	/	/	/
	4.32	Luce libera a carico a metà passo	m2 (mm)	30	30	25 / 160 ⁽¹²⁾	25 / 160 ⁽¹²⁾
4.33	Corridoio di lavoro pallet 1000x1200 inforcaimento 1200 (pedana su / giù)	Ast3 (mm)	2499 / 2801	2555 / 2857	2572 / 2870 ⁽¹²⁾	2575 / 2873 ⁽¹²⁾	
4.34	Corridoio di lavoro pallet 800x1200 inforcaimento 800 (pedana su / giù)	Ast3 (mm)	2465 / 2769	2554 / 2856	2559 / 2857 ⁽¹²⁾	2563 / 2861 ⁽¹²⁾	
4.35	Raggi di curvatura (pedana su / giù)	Wa (mm)	1633 / 1937	1633 / 1937	1675 / 1973 ⁽¹²⁾	1675 / 1973 ⁽¹²⁾	
Prestazioni	5.1	Velocità di traslazione (carico / vuoto)	km/h	6,5 / 8	5 / 8	6,5 / 8	5 / 8
	5.2	Velocità di sollevamento (carico / vuoto)	m/s	0,16 / 0,26 ⁽⁸⁾	0,10 / 0,17	0,16 / 0,26	0,10 / 0,17
	5.3	Velocità di discesa (carico / vuoto)	m/s	0,40 / 0,36	0,30 / 0,23	0,40 / 0,36	0,30 / 0,23
	5.7	Pendenza superabile KB 15' (carico / vuoto)	%	1,3 / 4,8 ⁽³⁾	0,4 / 4,1 ⁽³⁾	1,2 / 4,1 ^{(3) (9)}	0,4 / 4 ^{(3) (9)}
	5.8	Max pendenza superabile KB 5' (carico / vuoto)	%	3,9 / 9,1 ^{(3) (10)}	2,8 / 9,1 ^{(3) (10)}	3,6 / 8 ^{(3) (9)}	2,7 / 8 ^{(3) (9)}
	5.10	Freno di esercizio		Elettrico	Elettrico	Elettrico	Elettrico
Motore elettrico	6.1	Motore trazione, prestazione KB 60'	kW	1,2	1,2	1,2	1,2
	6.2	Motore sollevamento, prestazione 15% ED	kW	2,2 ⁽⁵⁾ / 3	3	3	3
	6.3	Batteria secondo British Standard / DIN 43531/35/36 A, B, C		elementi DIN	elementi DIN	DIN 43535 B	DIN 43535 B
	6.4	Tensione / Capacità nominale	V / Ah	24 / 240 (315 - 375)	24 / 315 (375)	24 / 330 (375)	24 / 330 (375)
	6.5	Peso batteria (± 5%)	kg	260 (295 - 304)	295 (304)	288 (305)	288 (305)
Altro	8.1	Tipo comando		Elettronico	Elettronico	Elettronico	Elettronico
	8.4	Rumorosità all'orecchio del carrellista	dB (A)	< 70	<70	<70	<70

I valori riportati si intendono forniti a titolo indicativo e non impegnativo e si riferiscono agli allestimenti standard

(1) Impiego come transpallet
 (2) -20 mm con colonne TPX
 (3) Con colonna SX 3580 e batteria di capacità nominale minima (vedi pesi indicati in 6.5)
 (4) + 490 mm con protezione carichi voluminosi
 (5) Per sollevatori con altezze fino a h3 = 3580 mm compresi
 (6) Colonna non impiegabile per CTXi

(7) + 5 mm per CTXi
 (8) Prestazioni ottenute con motore di sollevamento da 3 Kw
 (9) Massima pendenza superabile per limite geometrico 18,3%
 (10) Massima pendenza superabile per limite geometrico 9,1%
 (11) Valori riferiti alla condizione con razze basse
 (12) Valori riferiti alla condizione con razze alte

1= Marcia
2= Frenatura

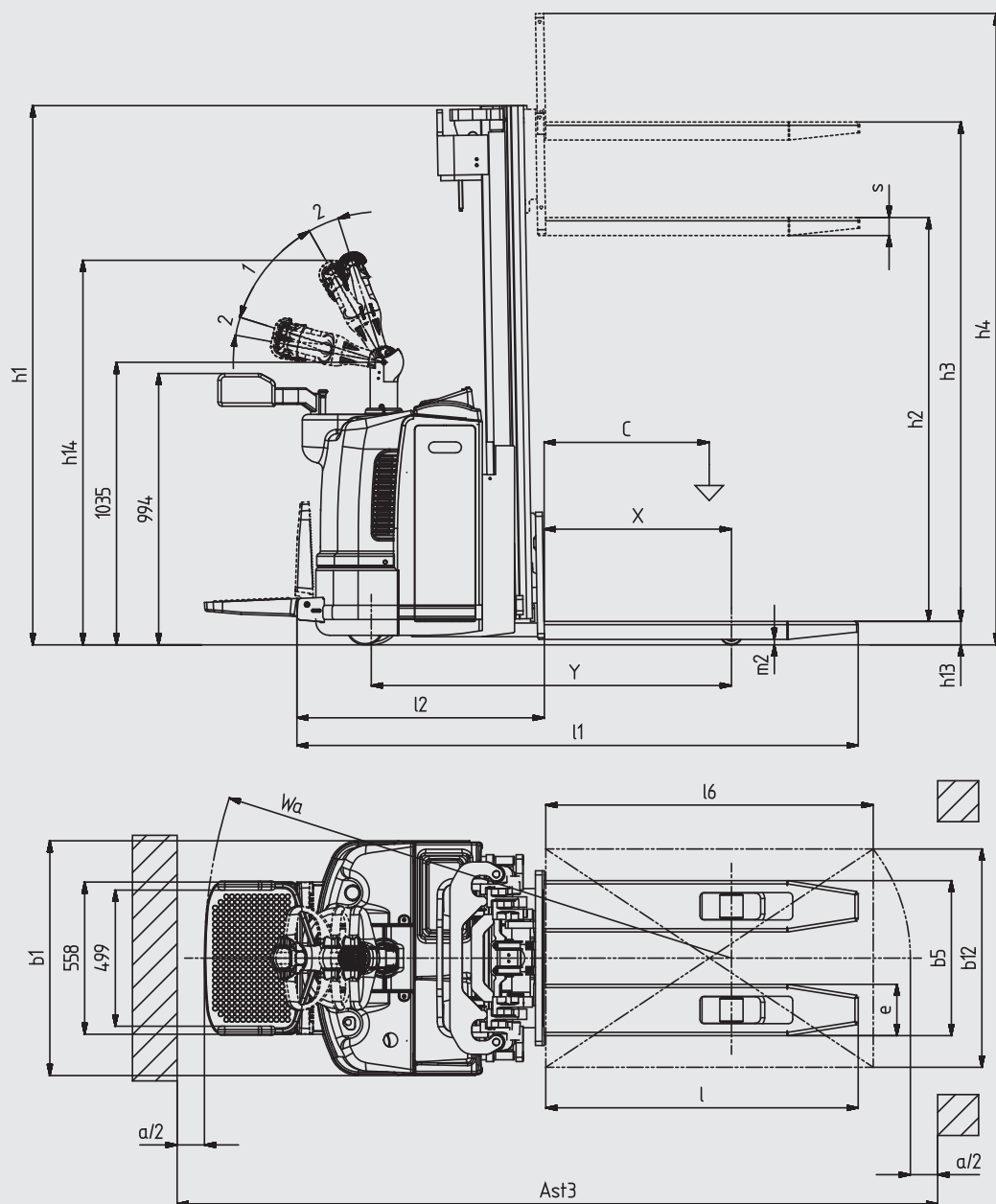

CARATTERISTICHE SOLLEVATORI IN ALTERNATIVA

		Mono ⁽⁶⁾ Simplex				Duplex				Triplex				
COLONNE 1.4 t	Sollevamento	h_3	mm	1510 ⁽⁶⁾	2900	3580	3980	4480	2990	3600	4170	4470	4940	5390
	Altezza montante chiuso ⁽⁷⁾	h_1	mm	1977	1977	2327	2527	2777	1977	2327	1877	1977	2177	2327
	Alzata libera	h_2	mm	1491	140	140	140	140	1491	1810	1391	1491	1660	1810
	Alzata montante sfilato ⁽⁷⁾	h_4	mm	1996	3386	4066	4466	4966	3476	4086	4656	4956	5426	5876
COLONNE 2.0 t	Sollevamento	h_3	mm	-	2900	3580	-	-	-	-	4380	-	-	-
	Altezza montante chiuso ⁽¹¹⁾	h_1	mm	-	1977	2327	-	-	-	-	1977	-	-	-
	Alzata libera	h_2	mm	-	90	90	-	-	-	-	1469	-	-	-
	Alzata montante sfilato ⁽¹¹⁾	h_4	mm	-	3408	4088	-	-	-	-	4888	-	-	-

CTX - CTXi

Elevatore a colonna con pedana ribaltabile



L'elevatore a colonna con pedana di OM è stato progettato con la prospettiva di ottenere i migliori livelli di Sicurezza ed Ergonomia. Inoltre l'utilizzo delle più affidabili e collaudate tecnologie rende questi carrelli estremamente affidabili e produttivi anche in condizioni applicative difficili.

Le versioni CTXi sono dotate di sollevamento iniziale delle razze. Sia il CTX che il CTXi sono dotati di guida a timone elettricamente assistita di serie.

Telaio: Configurazione a quattro punti di appoggio: gruppo trazione laterale fisso ed una sola ruota stabilizzatrice. Tale configurazione assicura stabilità ed elevate portate residue, necessità fondamentali per un elevatore a colonna.

La chiusura del vano motore è realizzata in polietilene, un materiale elastico e resistente agli urti. Lo stesso materiale è stato usato per il coperchio batteria sopra il quale sono stati ricavati un capiente vano porta-oggetti ed un porta documenti.

La configurazione prevede differenti chassis tra i modelli CTX e CTXi e due tipologie di colonne: con portata nominale di 1400 kg e con portata nominale di 2000 kg. Ampia gamma di colonne di sollevamento: SIMPLEX, DUPLEX e TRIPLEX con frontale ad ampia visibilità.

Il controllo della salita/discisa forche avviene tramite farfalla a timone che agisce su una valvola proporzionale.

Posto guida: La pedana ha un piano di calpestio in gomma molto soffice ed una superficie con rilievi anticivolo che assicurano i migliori livelli di comfort e sicurezza. L'altezza da terra della pedana, molto ridotta, è di 170 mm e quando l'operatore sale a bordo si riduce ulteriormente, rendendo più agevole la discesa.

Le protezioni laterali, ricoperte di poliuretano espanso, sono ad una altezza ideale per un efficace e sicuro contenimento dell'operatore sulla pedana. La particolare conformazione ed il facile e solido sistema di apertura/chiusura delle protezioni rendono estremamente pratico il cambiamento di configurazione del carrello.

Il timone è un monoblocco in materiale plastico molto leggero e resistente. L'impugnatura ergonomica e una disposizione ottimizzata dei comandi permettono una guida in condizioni ottimali. I pulsanti sono del tipo a sensibilità di pressione, cioè acquisiscono l'azionamento senza la necessità di movimenti meccanici. Per annullare ogni sforzo di guida il timone è assistito elettricamente. Tale comfort è evidente sia a carrello fermo sia alla massima velocità.

Gruppo trazione: Il motore di trazione è ad eccitazione separata con potenza da 1,2 kW.

Grazie all'utilizzo del motore ad eccitazione separata ed attraverso un software dedicato, è stato possibile ottenere una gestione del motore con i vantaggi sia dell'eccitazione separata sia dell'eccitazione serie:

■ Controllo della velocità a carico, a vuoto e in rampa ■ Recupero di energia con diminuzione dei consumi energetici:

Frenatura: Il carrello è dotato di due sistemi di frenatura indipendenti: ■ Freno di servizio ➔ Frenatura in controcorrente sul motore trazione (a recupero di energia) operata dal controllo elettronico al rilascio della farfalla ■ Freno di stazionamento ➔ Freno elettromagnetico.

Le caratteristiche tecniche riportate sono fornite a titolo indicativo.

OM Carrelli Elevatori si riserva il diritto di modificarle senza preavviso

OM Carrelli Elevatori S.p.A.
Viale A. De Gasperi, 7
I-20020 Lainate (MI)
Tel.: +39(02)937 65-1
Fax: +39(02)937 65-450
www.om-mh.com