

TSX - TLX

Fiche technique



TSX - TLX Fiche technique

VDI 2198

Caractéristiques			OM		OM		
1.1	Constructeur				OM		
1.2	Modèle		TSX 20	TSX 30	TLX 20		
1.3	Energie: électrique, diesel, essence, gaz, secteur		Electrique	Electrique	Electrique		
1.4	Conduite: timon, homme accompagnant., debout, assis, commission.		Timon (accompagn./debout)		Timon (accompagn./debout)		
1.5	Capacité de charge	Q (t)	2	3	2		
1.6	Centre de gravité	c (mm)	600 ⁽¹⁾	600 ⁽¹⁾	600 ⁽¹⁾		
1.8	Distance charge depuis essieu roue de charge avec fourches levées	x (mm)	872	872	872		
1.9	Distance entre les essieux	y (mm)	1376 ⁽³⁾ - (1304) ⁽²⁾	1376 ⁽³⁾ - (1304) ⁽²⁾	1304		
Poids	2.1	Poids à vide (sans batterie)	kg	478 ⁽¹⁾ - (503) ⁽¹⁾	478 ⁽¹⁾ - (503) ⁽¹⁾	352 ⁽¹⁾	
	2.2	Poids par essieu avec charge (côté conducteur / côté charge)	kg	1783/983 - (1787/996) ⁽³⁾ 1748/967 - (1750/974) ⁽²⁾	2590 / 1194 -	1722/844 - (1676/978) -	
	2.3	Poids par essieu sans charge (côté conducteur / côté charge)	kg	178/588 - (182/601) ⁽³⁾ 165/550 - (167/556) ⁽²⁾	182 / 601 -	115/449 - (79/575) -	
Roues et bandages	3.1	Bandage: plein, superélas, pneumatique, polyuréthane		Polyuréthane	Polyuréthane	Polyuréthane	
	3.2	Dimensions roues avant	mm	85 X 70	85 X 70	85 x 90	
	3.3	Dimensions roues arrière	mm	250 / 95	250 / 95	230 / 100	
	3.5	Roues: quantité côté charge / côté conducteur (x= motrice)		4 / 1x-2	4 / 1x-2	2 / 1x-2	
	3.6	Largeur de la voie avant	b ₁₀ (mm)	398 - [(358) ⁽⁸⁾ - (488) ⁽⁹⁾	398 - [(358) ⁽⁸⁾ - (488) ⁽⁹⁾	398 - [(358) ⁽⁸⁾ - (488) ⁽⁹⁾	
	3.7	Largeur de la voie arrière	b ₁₁ (mm)	/	/	/	
Dimensions et encombrement	4.4	Levée	h ₃ (mm)	135	135	135	
	4.9	Hauteur timon en position de marche (min. / max.)	h ₁₄ (mm)	1145 / 1342	1145 / 1342	1145 / 1342	
	4.15	Hauteur fourches abaissées	h ₁₃ (mm)	85	85	85	
	4.19	Longueur totale (plate-forme levée/baissée)	l ₁ (mm)	1926 / 2253 - [1854 / 2180] ⁽²⁾	1926 / 2253	1854 / 2180 ⁽¹⁾	
	4.20	Longueur jusqu'à la face avant des fourches (plate-forme levée/baissée)	l ₂ (mm)	776 / 1102 - [704 / 1030] ⁽²⁾	776 / 1102	704 / 1030	
	4.21	Largeur hors tout	b ₁ (mm)	710	710	710	
	4.22	Dimension des fourches	s/e/l (mm)	50 / 162 / 1150 ⁽⁴⁾	50 / 162 / 1150 ⁽⁴⁾	50 / 162 / 1150 ⁽⁴⁾	
	4.25	Ecartement extérieur des fourches	b ₅ (mm)	560 [520 - 650]	560 [520 - 650]	560 [520 - 650]	
	4.32	Garde au sol au milieu de l'empattement	m ₂ (mm)	168	168	168	
	4.33	Largeur d'allée avec palette 1000 x 1200 de large 1200 (plate-forme levée/baissée)	A _{st3} (mm)	1997 ⁽⁵⁾ / 2676 ⁽⁵⁾ / 2676 ⁽⁷⁾ 1925 ⁽⁵⁾ / 2604 ⁽⁵⁾ / 2604 ⁽⁷⁾	(1827 / 2134) ⁽⁵⁾ / 2134 ⁽⁶⁾ (2313 / 2620) ⁽⁵⁾ / 2620 ⁽⁷⁾	1925 ⁽⁵⁾ / 2604 ⁽⁶⁾ / 2604 ⁽⁷⁾ -	
4.34	Largeur d'allée avec palette 800 x 1200 de long 800 (plate-forme levée/baissée)	A _{st3} (mm)	2197 ⁽⁶⁾ / 2694 ⁽⁷⁾ 2125 ⁽⁶⁾ / 2622 ⁽⁷⁾	(2197 / 2504) ⁽⁶⁾ (2387 / 2694) ⁽⁷⁾	2125 ⁽⁶⁾ / 2622 ⁽⁷⁾ -		
4.35	Rayon de giration avec fourches levées (plate-forme levée/baissée)	W _a (mm)	1669 / 1976 - [1597 / 1904] ⁽²⁾	1669 / 1976	1597 / 1904		
Performances	5.1	Vitesse de déplacement (avec/sans charge)	km/h	8,5 / 10,5	7,5 / 10,5	6/6 (7,5 ⁽¹¹⁾)	
	5.2	Vitesse de levée (avec/sans charge)	m/s	0,032 / 0,041	0,030 / 0,045	0,034 / 0,045	
	5.3	Vitesse de descente (avec/sans charge)	m/s	0,05 / 0,037	0,045	0,045 / 0,045	
	5.7	Rampe KB 30° (avec/sans charge) ⁽¹⁾	%	*,* / *,*	*,* / *,*	0,7 ⁽¹⁾ / 10,2 ⁽¹⁾ / 10,2 ⁽²⁾ / 10,2 ⁽¹⁰⁾	
	5.8	Rampe maximum KB 5° (avec/sans charge) ⁽²⁾	%	-	10 / 18	4,7 ⁽¹⁾ / 21,3 ⁽¹⁾ / 21,3 ⁽²⁾ / 21,3 ⁽¹⁰⁾	
	5.10	Frein d'exercice		Electrique	Electrique	Electrique	
	Moteur électrique	6.1	Moteur de traction, prestation KB 60°	kW	2,5	2,5	1,2
		6.2	Moteur de levée, prestation 10% ED	kW	1,2	2,2	1,2
6.3		Batterie selon British Standard / DIN 43531/35/36 A, B, C		DIN 43535 B	DIN 43535 B	DIN 43535 B	
6.4		Tension / Capacité nominale	V / Ah	24/330 (375) -24/220 (250)	24 / (330 - 375) ⁽³⁾	24/220 (250)	
6.5		Poids de la batterie (± 5%)	kg	288 (305) - 212 (220)	305	212 (220)	
Autres	8.1	Type de commande		Electronique	Electronique	Electronique	
	8.4	Niveau sonore, à l'oreille du cariste	dB (A)	< 70	< 70	< 70	

Les valeurs indiquées sont fournies à titre indicatif, ne sont pas obligatoires et se réfèrent aux équipements standard.

1) Les valeurs du tableau, sauf indication différente, font référence à fourches l = 1150 x 560 mm
 2) Avec logement batterie compact (batt. DIN 24V/210 - 250 Ah)
 3) Avec logement batterie standard (batt. DIN 24V/330 - 375 Ah)
 4) Pour longueurs fourches non standards, voir tableau à la page 1
 5) Avec fourches l = 980 mm
 6) Calculé avec la formule relative aux transporteurs homme accompagnant

7) Calculé avec la formule relative aux chariots homme à bord ou éleveurs à timon
 8) Avec écartement extérieur fourches en option b5 = 520 mm
 9) Avec écartement extérieur fourches en option b5 = 650 mm
 10) Calculé avec la plate-forme en position baissée
 11) Obligatoire protection latérale de conducteur

1= Marche
2= Frein

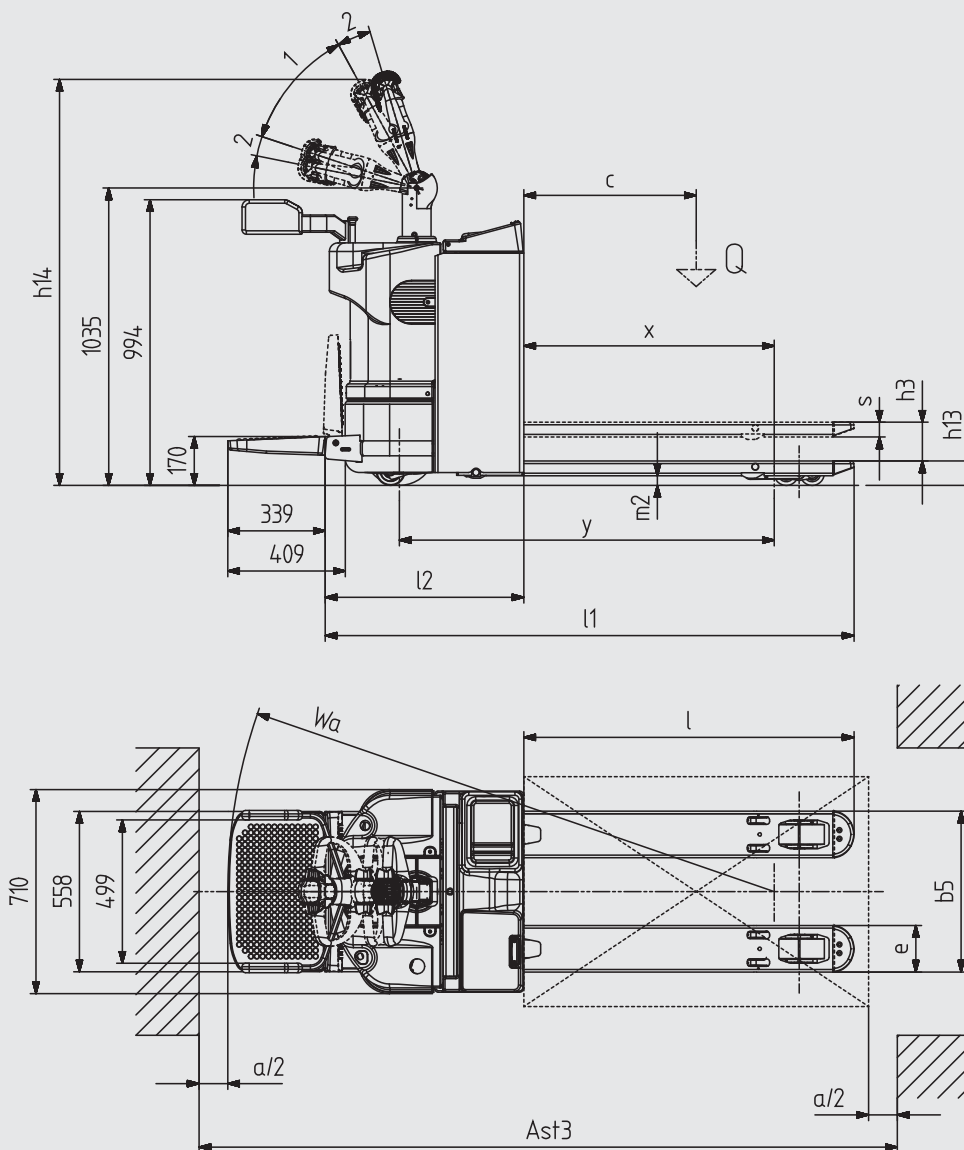

CARACTÉRISTIQUES D'AUTRES TYPES D'ÉLÉVATEURS

		TSX 20-30								TLX 20							
		Empattement standard								Empattement							
Fourches	l mm	800	980	1150	1450	1600	1980	2160	2400	1980 pc	2160 pc	2400 pc	800	980	1150	1450	1600
	c mm	400	500	600	715	800	1000	1072,5	1200	1000	1072,5	1200	400	500	600	715	800
	x mm	522	702	872	1172	1322	1702	1882	2122	1354	1534	1774	522	702	872	1172	1322
Batterie	y mm	954	1134	1304	1604	1754	2134	2314	2554	1790	1970	2210	954	1134	1304	1604	1754
DIN 24V 210 - 250 Ah	Plate-forme ouverte l_1 mm	1504	1684	1854	2154	2304	2684	2864	3104	2684	2864	3104	1504	1684	1854	2154	2304
	Plate-forme ouverte W_a^* mm	1247	1427	1597	1897	2047	2427	2607	2847	2083	2263	2503	1247	1427	1597	1897	2047
	Plate-forme repliée l_1 mm	1830	2010	2180	2480	2630	3010	3190	3430	3010	3190	3430	1830	2010	2180	2480	2630
	Plate-forme repliée W_a^* mm	1554	1734	1904	2204	2354	2734	2914	3154	2390	2570	2810	1554	1734	1904	2204	2354
Batterie DIN 24V 315 - 375 Ah	y mm	1026	1206	1376	1676	1826	2206	2386	2626	1862	2042	2282					
	Plate-forme ouverte l_1 mm	1576	1756	1926	2226	2376	2756	2936	3176	2756	2936	3176					
	Plate-forme ouverte W_a^* mm	1319	1499	1669	1969	2119	2499	2679	2919	2155	2335	2575					
	Plate-forme repliée l_1 mm	1903	2083	2253	2553	2703	3083	3263	3503	3083	3263	3503					
	Plate-forme repliée W_a^* mm	1626	1806	1976	2276	2426	2806	2986	3226	2462	2642	2882					

sb= sur-baissée

TSX - TLX

Transpalette avec plate-forme

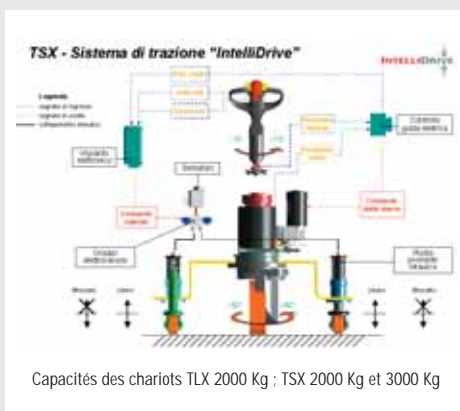

Châssis: Le Châssis à 3 points d'appui du modèle base TLX 4 est dans le modèle TOP de la gamme TSX, aidé par le système électrohydraulique breveté, dénommé **INTELLIDRIVE®** qui exalte les caractéristiques de motricité. Ce système consiste dans l'adaptation (par deux cylindres hydrauliques commandés électroniquement) des roues pivotantes arrière afin d'optimiser la stabilité du chariot en toutes situations. La fermeture du logement moteur est réalisée en polyéthylène, un matériel élastique et résistant aux chocs. Le même matériel a été utilisé pour le couvercle de la batterie où ont été logés une boîte à gant spacieuse et un porte-documents.

Le modèle TLX est livré de série avec logement compact pour la batterie (jusqu'à 250 Ah). Sur demande, il y a toujours la disponibilité du modèle TSX qui, en revanche, a une configuration de série avec logement large (jusqu'à 375 Ah). Toutes les batteries sont à norme DIN 43535

Poste de conduite: La **plate-forme** est équipée d'un tapis en caoutchouc souple et d'une surface ayant des reliefs antiglisse qui assurent les meilleurs niveaux de confort et sécurité. La hauteur de la plate-forme depuis le sol de 170 mm, déjà très modeste, se réduit davantage quand l'opérateur monte sur le chariot, en rendant encore plus simple la descente.

Les **protections latérales**, (optionnelles sur le modèle TLX), recouvertes de polyuréthane expansé, sont à une hauteur idéale pour contenir l'opérateur sur la plate-forme d'une manière efficace et en toute sécurité. La conformation particulière et le système simple et solide d'ouverture / fermeture des protections rendent extrêmement pratique le changement de configuration du chariot.

Le **timon** est un monobloc en matériel plastique très léger et résistant. Le manche ergonomique ainsi que la parfaite collocation des commandes permettent une conduite en conditions optimales. Les boutons poussoirs à sensibilité de pression acquièrent la mise en marche sans besoin de mouvements mécaniques. Pour annuler tout effort de conduite, le timon est assisté électriquement. Ce confort est évident soit le chariot arrêté, soit au maximum de la vitesse.

Groupe traction: Les moteurs de traction sont à excitation séparée ayant une puissance de 1,2 kW (TLX) et 2,5 kW (TSX).

Grâce à l'utilisation du moteur à excitation séparée et à un logiciel dédié, il a été possible d'obtenir une gestion du moteur ayant les avantages de l'excitation séparée et de l'excitation série:

- Contrôle de la vitesse à charge, à vide et en rampe
- Récupération d'énergie avec diminution de la consommation énergétique

Freinage: Le chariot est équipé de deux systèmes de freinage indépendants:

- Frein de service ➔ Freinage en contre-courant sur le moteur traction (à récupération d'énergie) opéré par le contrôle électronique sur relâchement du papillon
- Frein de stationnement ➔ Frein électromagnétique.

Les caractéristiques techniques indiquées sont fournies à titre indicatif. OM Carrelli Elevatori se réserve le droit de les modifier sans préavis.



OM Carrelli Elevatori S.p.A.
Viale A. De Gasperi, 7
I-20020 Lainate (MI)
Tel.: +39(02)937 65-1
Fax: +39(02)937 65-450
www.om-mh.com