

TL

Datos técnicos



TL Datos técnicos

VDI 2198

Características	1.1	Fabricante	OM		OM		OM		OM	1.1
			TL 14	TL 16		TL 18		TL 20		
	1.2	Modelo		TL 16		TL 18		TL 20		1.2
	1.3	Tracción: eléctrica - diesel - gasolina - gas - eléctrica a red	Eléctrica	Eléctrica	Eléctrica	Eléctrica	Eléctrica	Eléctrica	Eléctrica	1.3
	1.4	Conducción: timón - con acompañante - de pie - sentado	Timón	Timón	Timón	Timón	Timón	Timón	Timón	1.4
	1.5	Capacidad de carga	Q (t)	1,4	1,6	1,6	1,8	1,8	2,0	1.5
	1.6	Distancia al centro de gravedad de la carga	c (mm)	600	600	600	600	600	600	1.6
	1.8	Distancia carga del eje de ruedas de carga con horquillas	x (mm)	914	914	914	914	914	914	1.8
	1.9	Distancia entre ejes	y (mm)	1275	1275	1342	1275	1342	1342	1.9
Pesos	2.1	Peso propio (con batería)	kg	325	432	512	432	512	512	2.1
	2.2	Peso sobre eje con carga (delant. / tras.)	kg	591 / 1134	723 / 1309 ⁽²⁾	762 / 1350 ⁽³⁾	772 / 1460 ⁽²⁾	808 / 1503 ⁽³⁾	855 / 1657 ⁽³⁾	2.2
	2.3	Peso sobre eje sin carga (delant. / tras.)	kg	251 / 74	336 / 96 ⁽²⁾	395 / 117 ⁽³⁾	336 / 96 ⁽²⁾	395 / 117 ⁽³⁾	395 / 117 ⁽³⁾	2.3
Ruedas y bandajes	3.1	Ruedas: bandaje macizo, superelástico, neumático, de poliuretano		Goma	Goma	Goma	Poliuretano	Poliuretano	Poliuretano	3.1
	3.2	Dimensiones de las ruedas delanteras	mm	230x75 / 100x40	230x75 / 100x40	230x75 / 100x40	230x75 / 100x40	230x75 / 100x40	230x75 / 100x40	3.2
	3.3	Dimensiones de las ruedas traseras	mm	85X100	85X100	85X100	85X100	85X100	85X100	3.3
	3.5	Ruedas: cantidad delanteras / traseras (x = motriz)		1x - 2 / 2	1x - 2 / 2	1x - 2 / 2	1x - 2 / 2	1x - 2 / 2	1x - 2 / 2	3.5
	3.6	Vía delantera	b ₁₀ (mm)	458	458	458	458	458	458	3.6
	3.7	Vía trasera	b ₁₁ (mm)	350 / 390 / 510	350 / 390 / 510	350 / 390 / 510	350 / 390 / 510	350 / 390 / 510	350 / 390 / 510	3.7
Dimensiones y medidas	4.4	Altura Elevación	h ₃ (mm)	123	123	123	123	123	123	4.4
	4.9	Altura del timón en posición de marcha (min. / máx.)	h ₁₄ (mm)	870 / 1327	870 / 1327	870 / 1327	870 / 1327	870 / 1327	870 / 1327	4.9
	4.15	Altura horquillas bajadas	h ₁₃ (mm)	85	85	85	85	85	85	4.15
	4.19	Longitud total	l ₁ (mm)	1660	1660	1727	1660	1727	1727	4.19
	4.20	Longitud de la parte motriz	l ₂ (mm)	510	510	577	510	577	577	4.20
	4.21	Anchura total	b ₁ (mm)	720	720	720	720	720	720	4.21
	4.22	Dimensiones de las horquillas	s/e/l (mm)	52 / 170 / 1150 ⁽⁴⁾	52 / 170 / 1150 ⁽⁴⁾	52 / 170 / 1150 ⁽⁴⁾	52 / 170 / 1150 ⁽⁴⁾	52 / 170 / 1150 ⁽⁴⁾	52 / 170 / 1150 ⁽⁴⁾	4.22
	4.25	Separación exterior de las horquillas	b ₅ (mm)	520 / 560 / 680	520 / 560 / 680	520 / 560 / 680	520 / 560 / 680	520 / 560 / 680	520 / 560 / 680	4.25
	4.32	Altura libre con carga al centro entre ejes	m ₂ (mm)	36	36	36	36	36	36	4.32
	4.33	Pasillo de trabajo con palet 1.000 x 1.200 y toma de 1.200	Ast ₃ (mm)	1897	1897	1964	1897	1964	1964	4.33
	4.34	Pasillo de trabajo con palet 800 x 1.200 y toma de 800	Ast ₃ (mm)	2097	2097	2164	2097	2164	2164	4.34
4.35	Radio de giro	W _a (mm)	1611	1611	1678	1611	1678	1678	4.35	
Prestaciones	5.1	Velocidad de traslación (con carga / sin carga)	km/h	5 / 5	6 / 6	6 / 6	6 / 6	6 / 6	6 / 6	5.1
	5.2	Velocidad de elevación (con carga / sin carga)	m/s	0,039 / 0,047	0,039 / 0,047	0,039 / 0,047	0,039 / 0,047	0,039 / 0,047	0,039 / 0,047	5.2
	5.3	Velocidad de descenso (con carga / sin carga)	m/s	0,072 / 0,028	0,087 / 0,037	0,087 / 0,037	0,044 / 0,044	0,044 / 0,044	0,044 / 0,044	5.3
	5.8	Máxima pendiente superable KB 5° (con carga / sin carga)	%	10 ⁽⁶⁾ / 20 ⁽⁵⁾ (6)	10 ⁽⁶⁾ / 20 ⁽⁵⁾ (6)	10 ⁽⁶⁾ / 20 ⁽⁵⁾ (6)	9 ⁽⁶⁾ / 20 ⁽⁵⁾ (6)	9 ⁽⁶⁾ / 20 ⁽⁵⁾ (6)	8 ⁽⁶⁾ / 20 ⁽⁵⁾ (6)	5.8
	5.10	Freno de servicio		Electrónico	Electrónico	Electrónico	Electrónico	Electrónico	Electrónico	5.10
	Motor eléctrico	6.1	Motor de tracción, con KB 60°	kW	1	1	1	1	1	1
6.2		Motor de elevación, potencia 15% ED	kW	1	1	1	1	1	1	6.2
6.3		Batería según BS / DIN 43531/35/36 A, B, C		/	British Standard	DIN 43535 B	British Standard	DIN 43535 B	DIN 43535 B	6.3
6.4		Tensión / Capacidad nominal	V/Ah	2x12 / 44	24 / 110 (150)	24 / 160 (250)	24 / 110 (150)	24 / 160 (250)	24 / 160 (250)	6.4
6.5		Peso de la batería (± 5%)	kg	36,4	123 (152)	150 (220)	123 (152)	150 (220)	150 (220)	6.5
Otros	8.1	Tipo de mando		Electrónico	Electrónico	Electrónico	Electrónico	Electrónico	Electrónico	8.1
	8.4	Nivel sonoro al oído del conductor	dB (A)	< 70	< 70	< 70	< 70	< 70	< 70	8.4

Los valores indicados se proporcionan solo a título informativo y no obligatorio y hacen referencia a los equipamientos estándar

TL
 (1) Los valores de la tabla se refieren a horquillas l= 1150 mm
 (2) Con batería 24V/150Ah
 (3) Con batería 24V/250 Ah

(4) Para longitudes diferentes ver la tabla de horquillas anexa
 (5) Para límite geométrico
 (6) Los valores de la tabla se refieren a horquillas l= 1150 mm y batería 250Ah

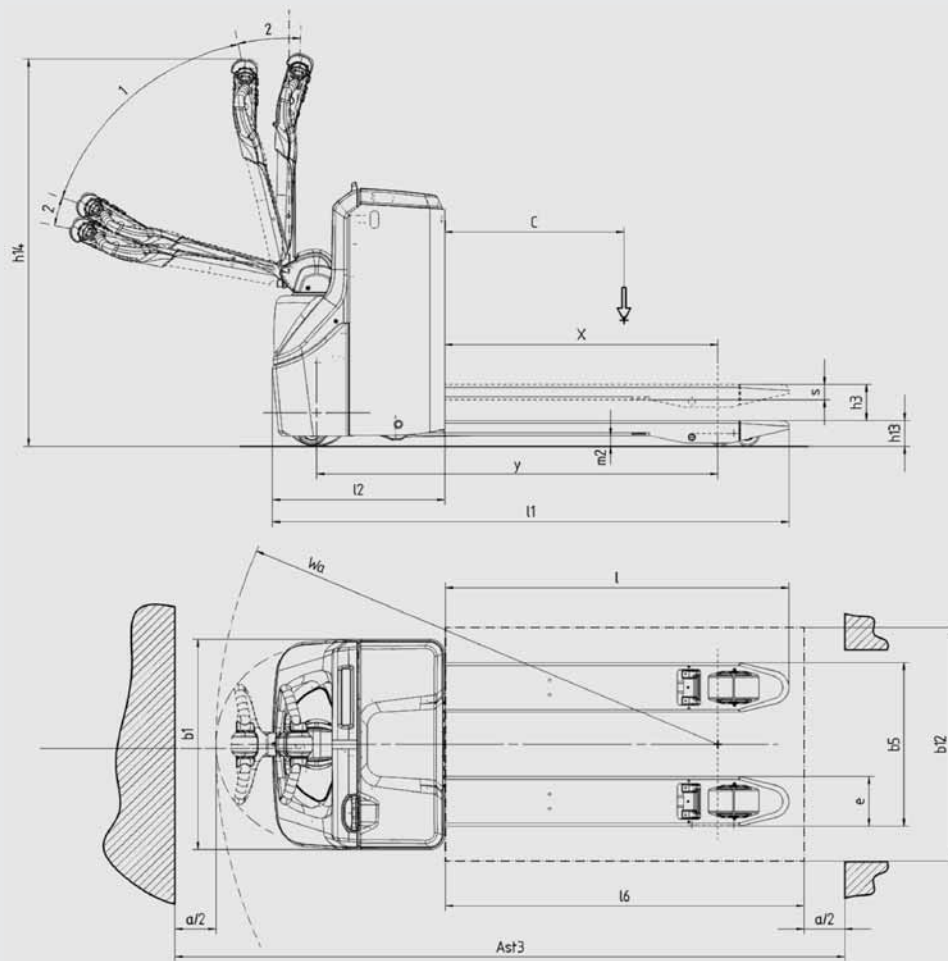

1 = Marcha
2 = Freno

TL									
Horquillas		Compartimiento de Baterías British Standard				Compartimiento de Baterías DIN Standard			
l mm	c mm	x mm	y mm	l ₁ mm	W _a mm	y mm	l ₁ mm	W _a mm	
980	500	744	1105	1490	1441	1172	1557	1508	
1150	600	914	1275	1660	1611	1342	1727	1678	
1450	750	1214	1575	1960	1911	1642	2027	1978	
1600	800	1364	1725	2110	2061	1792	2177	2128	

COMO ELEGIR UNA TRANSPALETA

Carga media [kg]	Ligera (2 hs/turno)	Media (5 hs/turno)	Intensiva (8 hs/turno)
2200-3000	TN 30	TN 30	TN 30
2000-2200	TN 22	TN 22	TN 30
1600-2000	TL 20	TL 20	TL 20/ TN 22
1400-1600	TL 16	TL 16/ TL 18	TL 18/ TL 20
1000-1400	TL 14	TL 14/ TL 16	TL 16

Transpaletas con timón de la serie TL



La gama: Está compuesta por modelos con capacidades que varían de los 1.400 kg (con batería monoblock GEL) para aplicaciones no intensivas, a los modelos con capacidad de 1.600 kg para satisfacer las necesidades de desplazamiento más comunes, hasta llegar a los modelos con capacidades de 1.800 y 2.000 kg para aplicaciones más intensivas.

La estructura:

- El compartimiento de baterías, completamente protegido por chapas, puede alojar baterías con formato conforme a las normas DIN o BS. La extracción de la batería se realiza desde la parte superior.
- La elevación de las horquillas mediante el sistema “de puntal” agiliza el agarre transversal de las paletas
- La pintura se realiza mediante instalaciones de vanguardia.
- Las carcasas son de polipropileno con aditivos, un material capaz de resistir incluso a fuertes golpes sin deformarse permanentemente ni tampoco romperse.

Timón:

- El cuerpo del timón cuenta con un nuevo diseño, con empuñadura sumamente ergonómica y con una disposición de los pulsadores que permite el uso de los mismos indistintamente con ambas manos.
- La conformación y la unión del timón permiten obtener la mejor posición de uso incluso en espacios reducidos.
- La ligereza del timón y la facilidad de accionamiento de los mandos garantizan el uso prolongado de la carretilla minimizando el cansancio para el operador. Cuando se suelta el timón, vuelve a la posición de descanso vertical, siempre en condiciones de máxima seguridad para el operador. Se encuentra disponible como opcional (de serie en TL18 y TL20) la función “timón siempre activo”, que permite activar la tracción a velocidad reducida incluso con el timón en posición vertical.

Tracción:

- Motor trifásico de 1 kW que garantiza uniformidad de prestaciones tanto en vacío como con carga. La tecnología AC permite un ahorro mayor de energía y de los costes de mantenimiento.

Instalación electrónica:

- Control electrónico estático de alta frecuencia en todos los modelos.
- La instalación electrónica permite recuperar la energía durante las fases de frenado por contracorriente o al soltar la tracción.
- De serie en TL18 y TL20, se suministra el contador de horas con el indicador del estado de carga de la batería integrado.
- Las instalaciones electrónicas de vanguardia aseguran bajos consumos energéticos y un funcionamiento silencioso. El sistema de control protege los motores y la batería del desgaste precoz evitando que se alcancen corrientes elevadas.

Sistema de frenos:

- Se prevén dos tipos de freno diferentes: el frenado por contracorriente y el freno de estacionamiento electromagnético automático controlado por el micro que se activa en correspondencia con las dos posiciones extremas del timón.

Mantenimiento:

- Se cuenta con cómodos puntos de enganche para agilizar las operaciones de carga y descarga de las transpaletas, cuando deben desplazarse.
- Todos los parámetros que se refieren a la tracción, al frenado eléctrico y a las diferentes funciones se pueden regular y personalizar de acuerdo con las exigencias específicas y respetando las normas vigentes (mediante el Servicio de Asistencia Técnica).
- Primer intervalo de mantenimiento: después de las 1.000 horas de funcionamiento, a excepción de las partes sujetas a normas específicas.

Las características técnicas indicadas se suministran a título informativo.

OM Carretillas Elevadoras se reserva el derecho de modificarlas sin previo aviso.



OM Carrelli Elevatori S.p.A.
Viale A. De Gasperi, 7
I-20020 Lainate (MI)
Tel.: +39(02)937 65-1
Fax: +39(02)937 65-450
www.om-mh.com